

**Schemazeichnung Mast**

**Anlage 3**  
Blatt 1

**Geplanter 110-kV-Tragmast  
Mastgrundtyp A78**

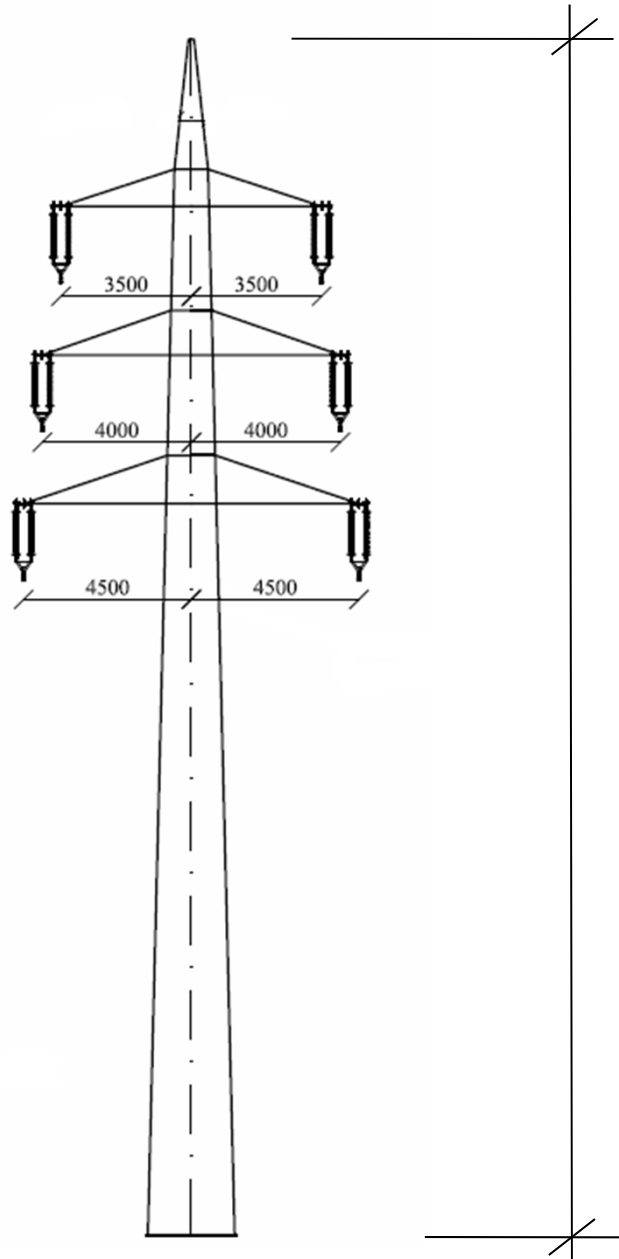

Höhe  
über EOK  
32,20 m

Schemazeichnung (ohne Maßstab)  
Maßangaben in Meter

**Geplanter 110-kV-Abspannmast  
Mastgrundtyp A78**

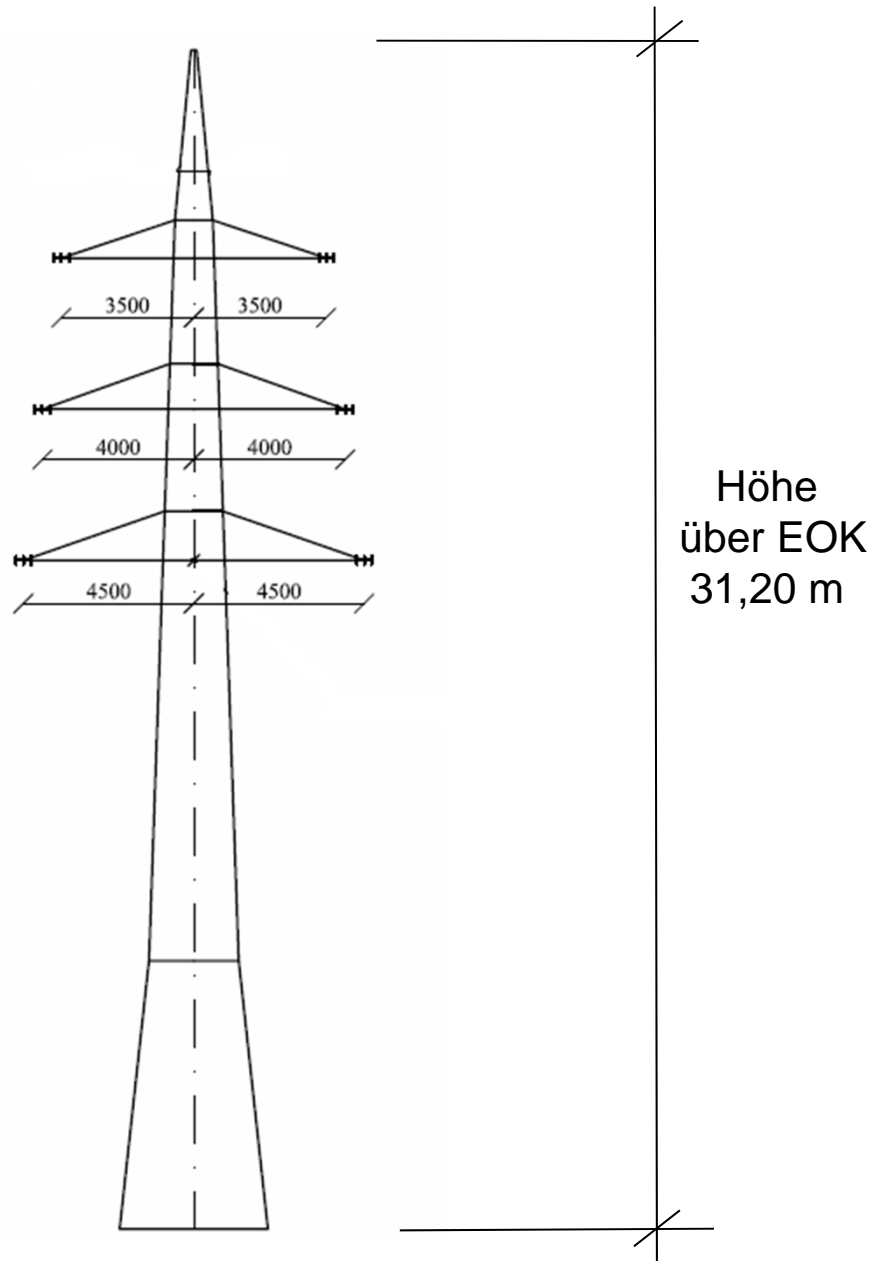

Schemazeichnung (ohne Maßstab)  
Maßangaben in Meter

### Geplanter 110-kV-Tragmast Mastgrundtyp A77

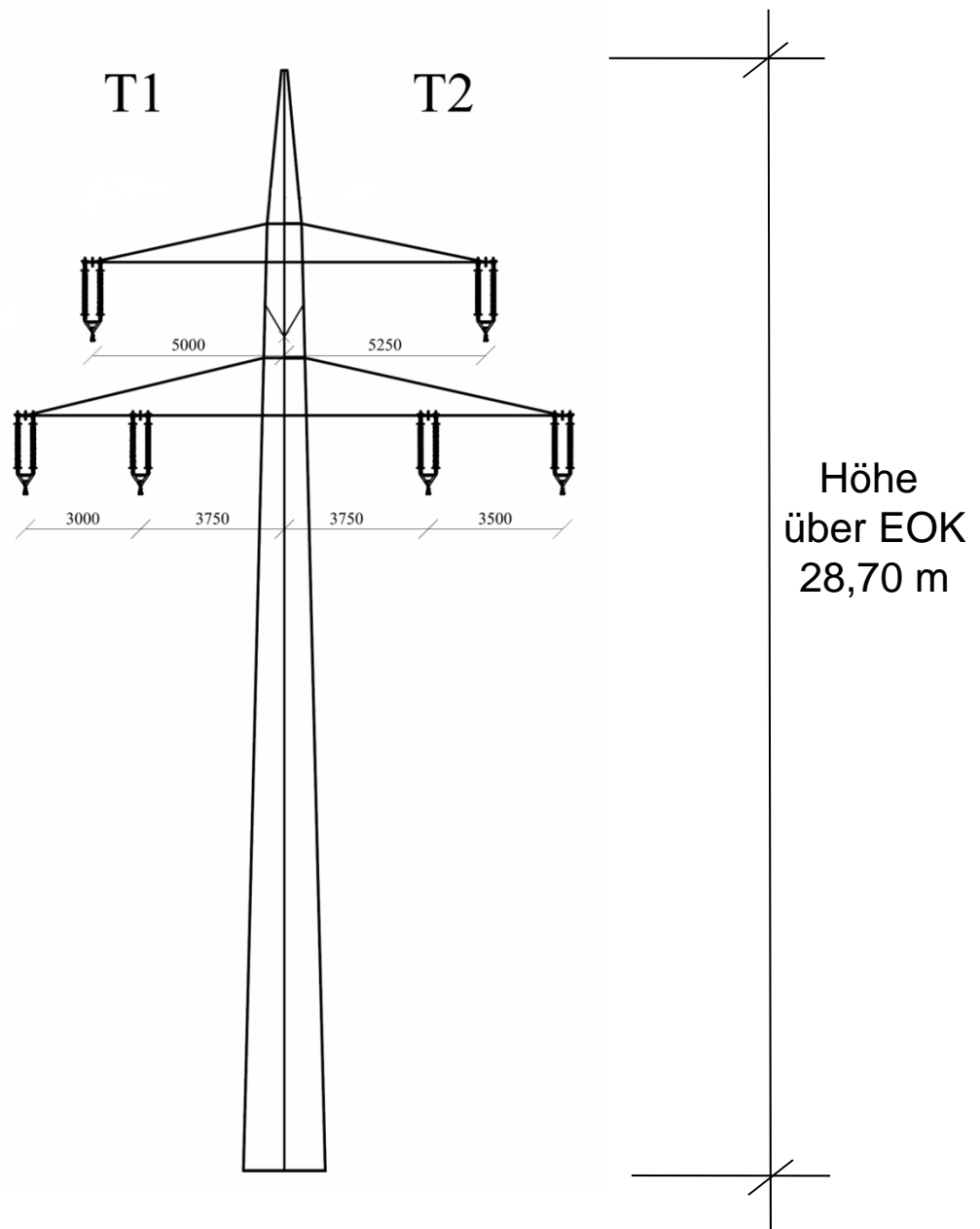

Schemazeichnung (ohne Maßstab)  
Maßangaben in Meter

### Geplanter 110-kV-Abspannmast Mastgrundtyp A77

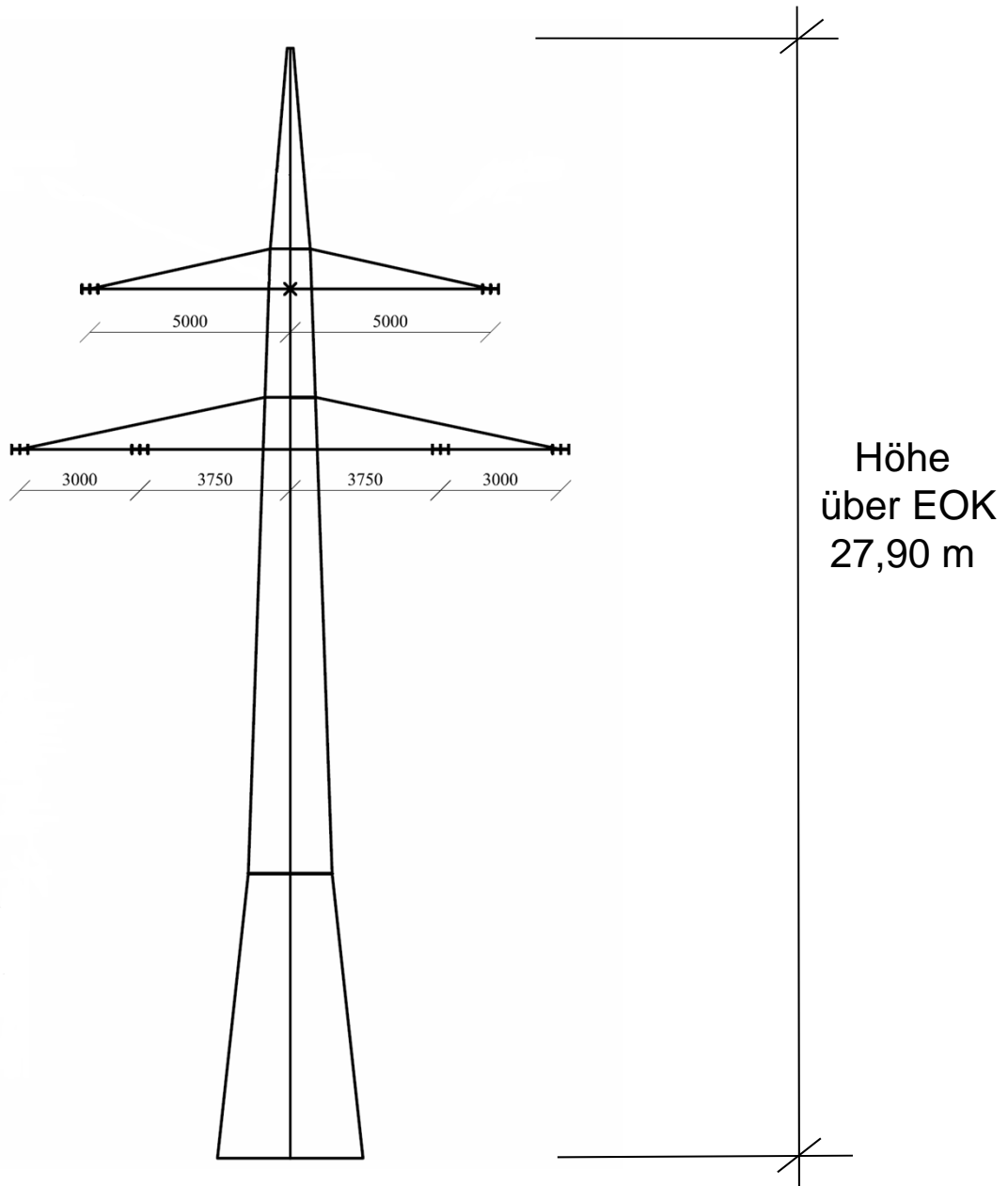

Schemazeichnung (ohne Maßstab)  
Maßangaben in Meter